



KOMPETENTNI WARSZAWIACY W SZKOLE PRZYSZŁOŚCI



FUNDACJA ZIEMIA I MY



projekt współfinansuje
miasto stołeczne
Warszawa



Wprowadzenie do projektu

- Na czym polegał projekt?
- Jak wyglądał jego przebieg?
- W jaki sposób do niego dołączyliśmy?
- Jaki był cel projektu?



Historia Mennicy

- 1764 - 1797 Początki Mennicy - okres carski
 - 1924 - 1939 II Rzeczypospolita
 - 1939 - 1945 Okres okupacji
 - 1945 - 1972 Odbudowa Mennicy
 - 1990 - 2014 Dynamiczny rozwój
- 



Mennica Polska
Mint of Poland

- Czym się zajmuje Mennica?



Zadanie do wykonania

- Zdiagnozowanie problemu
- Koncept rozwiązania
- Tworzenie projektu
- Konsultacja z przedstawicielem firmy

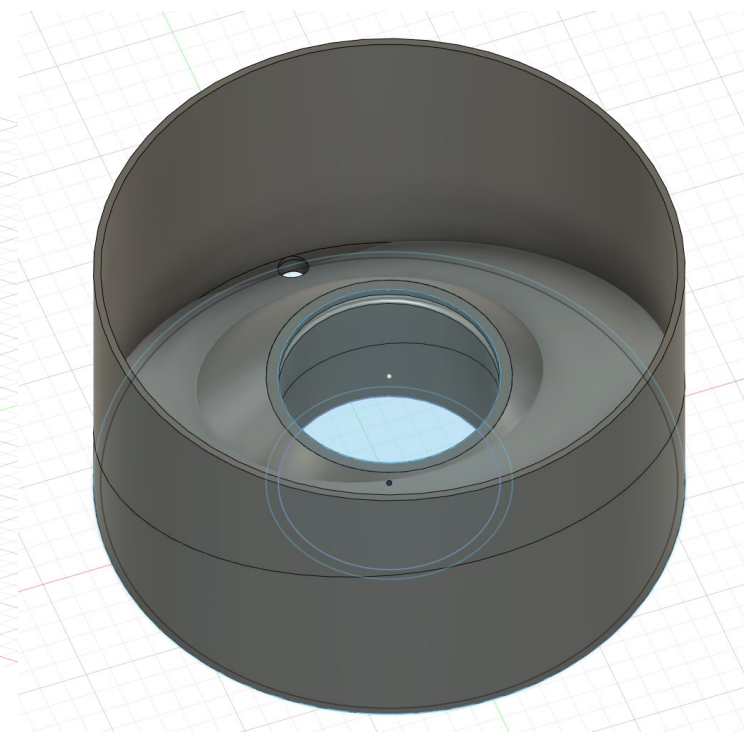
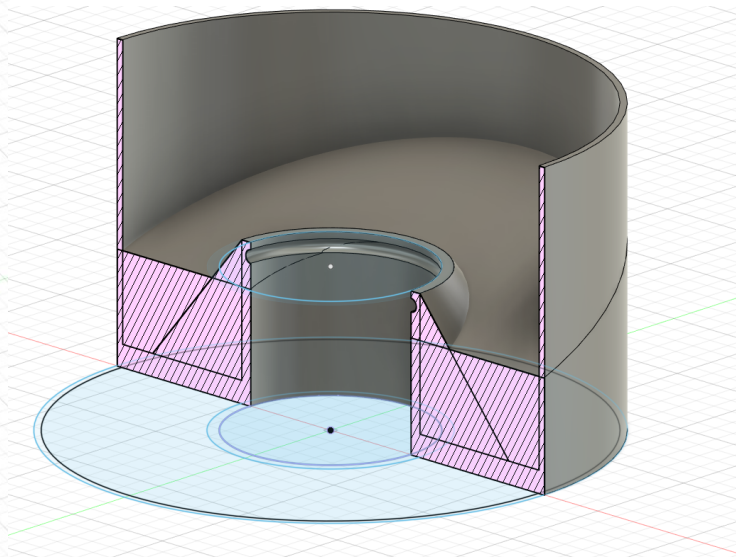
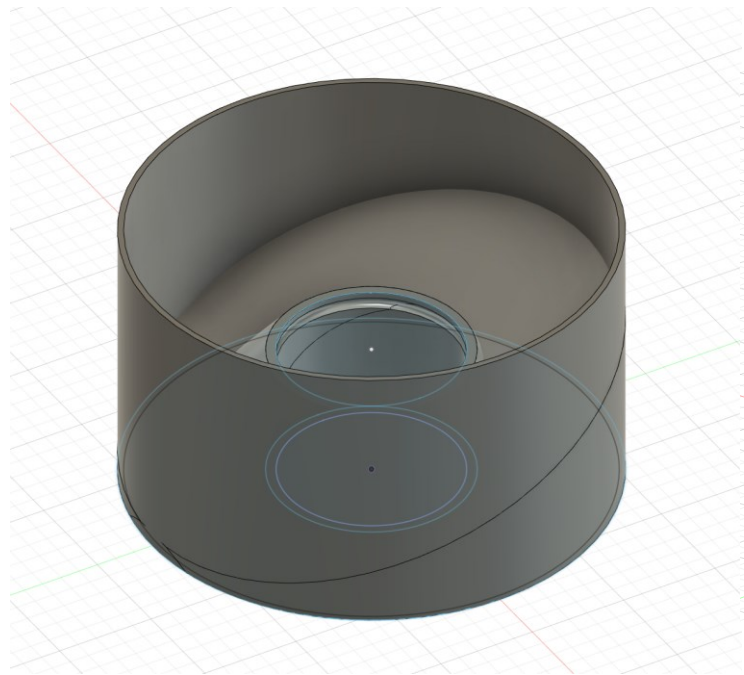



Zadanie do wykonania

- Zdiagnozowanie problemu
- Koncept rozwiązania
- Tworzenie projektu
- Konsultacja z przedstawicielem firmy





Czego
nauczyliśmy się
na
spotkaniach?

- Udoskonaliliśmy umiejętności miękkie
- Poszerzyliśmy umiejętności pracy grupowej
- Nauczyliśmy się rozwiązywania problemów
- Poznaliśmy modele SMART oraz GOLD



Czego
nauczyliśmy się
w Mennicy?

- Poznaliśmy zaplecze pracy w Mennicy
- Poznaliśmy pracę w naszym zawodzie
- Otrzymaliśmy możliwość staży

Dziękujemy za uwagę



MENNICA
POLSKA

ISTNIEJE OD 1766 R.