

KONSPEKT 8

PROJEKT „WYOBRAŹNIA I MY” - ZADANIE WSPÓŁFINANSOWANE ZE
ŚRODKÓW SAMORZĄDU WOJEWÓDZTWA MAZOWIECKIEGO,
REALIZOWANE PRZEZ FUNDACJĘ ZIEMIA I MY

ZAWIESZKI Z FIGURĄ KOTA

1. Zaczniemy od stworzenia tułowia naszego kotka. W tym celu wstawiamy sześcian i ustawiamy jego wysokość na 14.

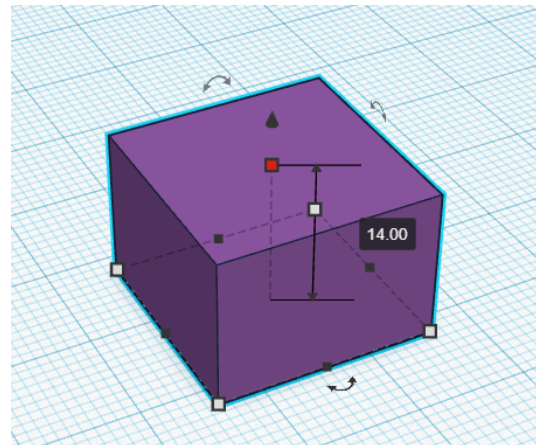
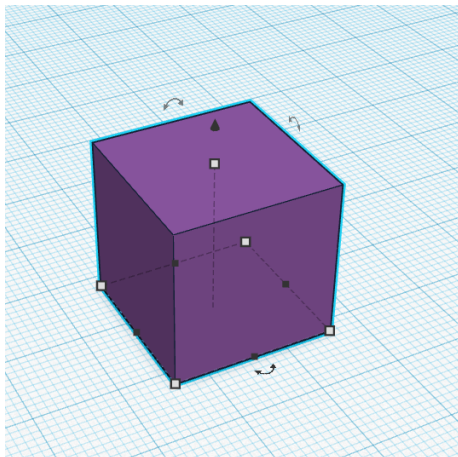

2. Teraz wstawiamy ostrosłup i nadładamy go na tułów.

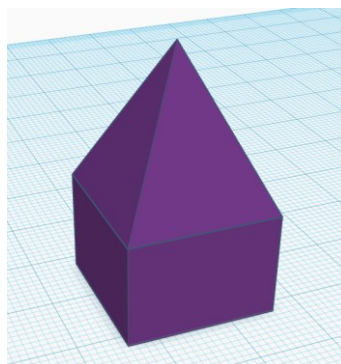
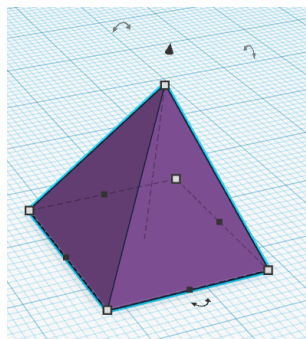



3. Kupujemy ostrosłup i odwracamy go lustrzanie względem osi pionowej oraz obniżamy go.

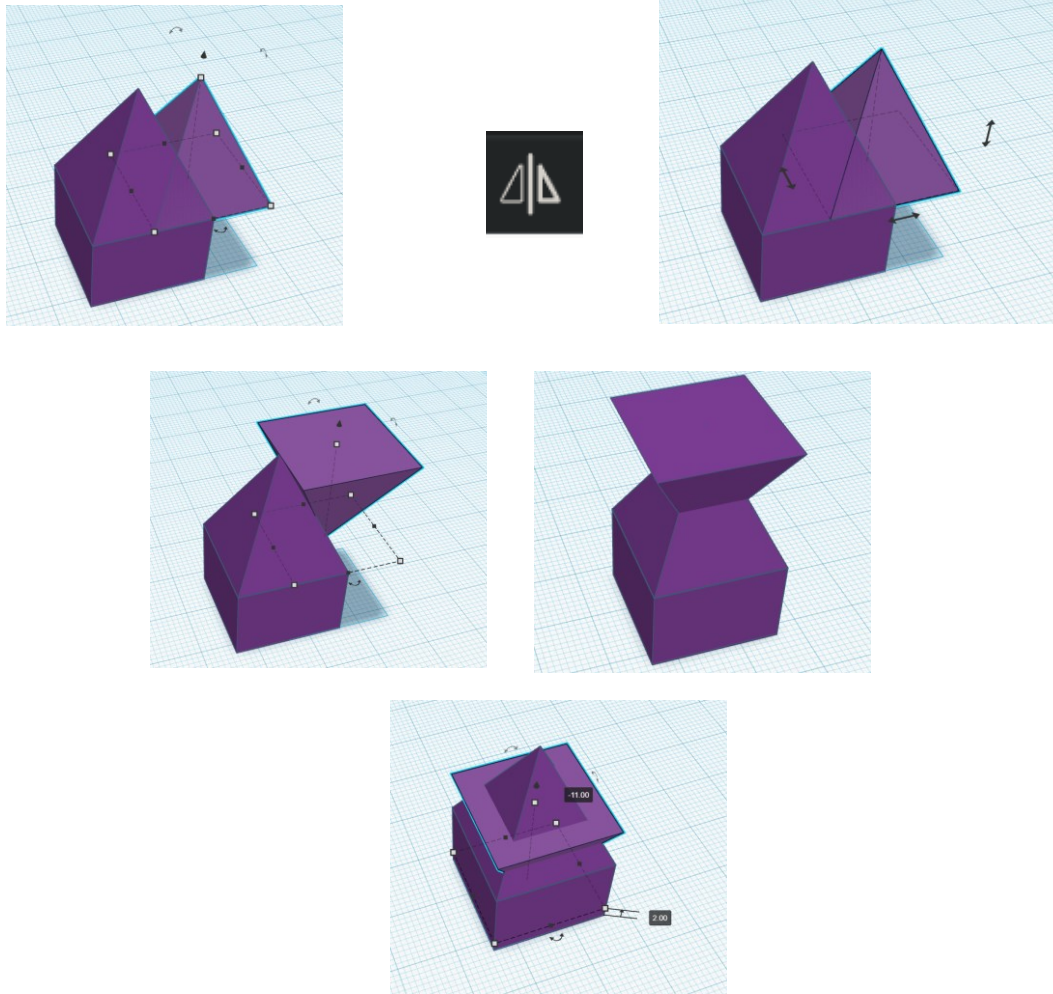

4. Teraz kopiujemy tułów, po czym ustawiamy go nad drugim ostrosłupem.

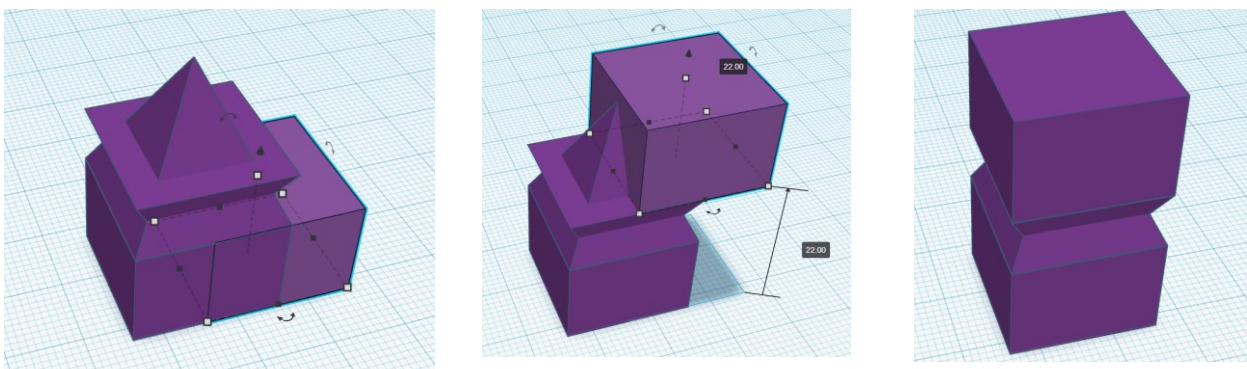



5. Wstawiamy klin, obracamy go o 90° oraz ustawiamy jego wysokość na 3 oraz szerokość 6.

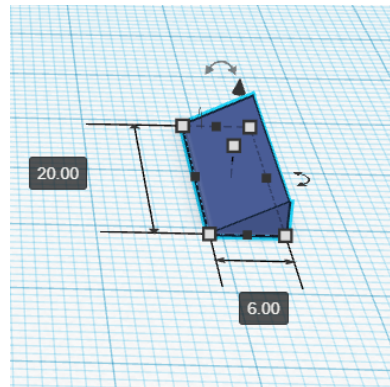
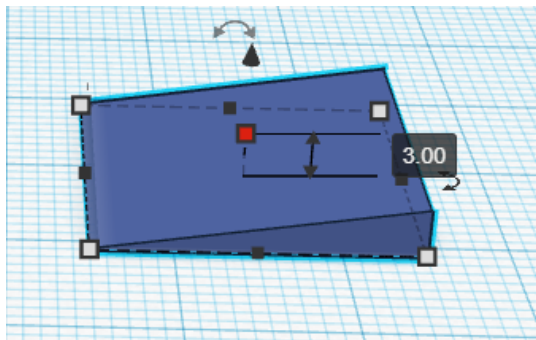
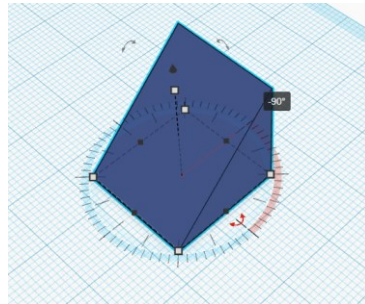
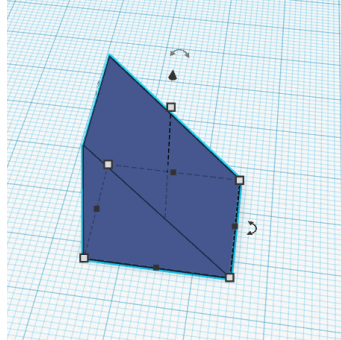

6. Ustawiamy ucho na głowie kota. Aby stworzyć kolejne kopiujemy i odbijamy lustrzanie względem osi wzdłużnej i dosuwamy do krawędzi.

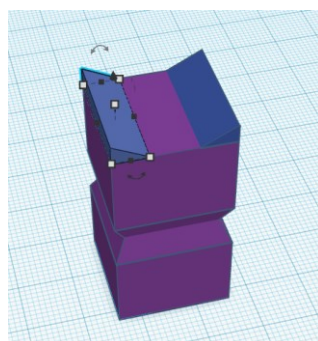
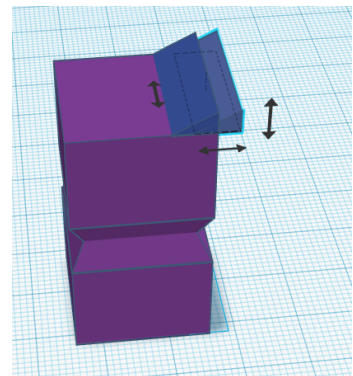
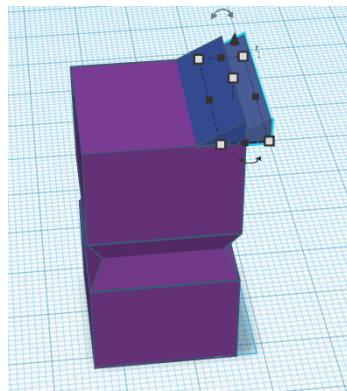
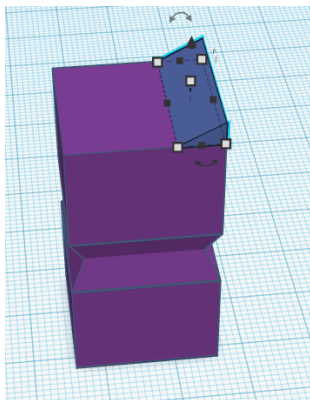

7. Następnie robimy łapki. Wstawiamy sześcian i ustawiamy jego wymiary na głębokość 6, szerokość 7 i wysokość 3. Podsuwamy go do krawędzi ciała kota i kopiujemy aby utworzyć drugą łapkę.

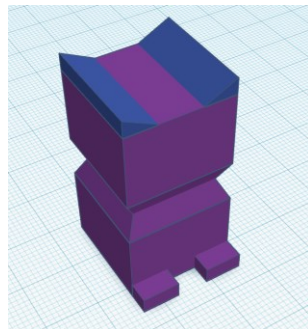
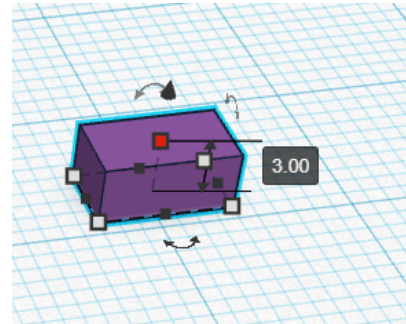
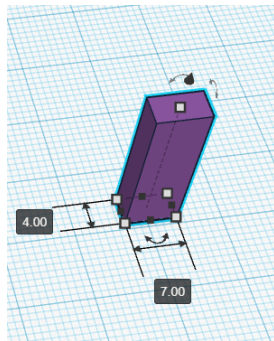
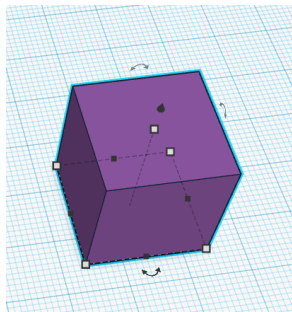

8. Teraz robimy machającą łapkę kota. Wstawiamy klin oraz ustawiamy jego rozmiary na szerokość 7, głębokość 3 i wysokość 7. Następnie obracamy go tak jak na rysunku i dostawiamy do tułowia kota.

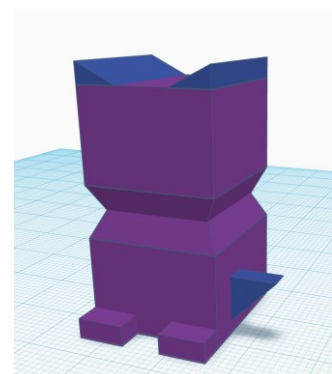
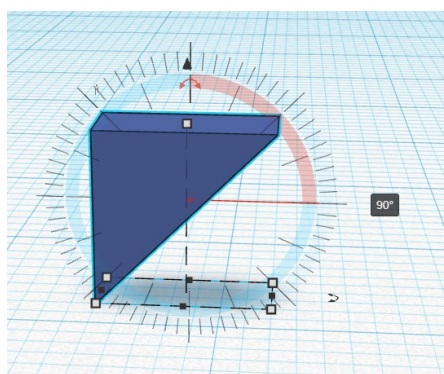
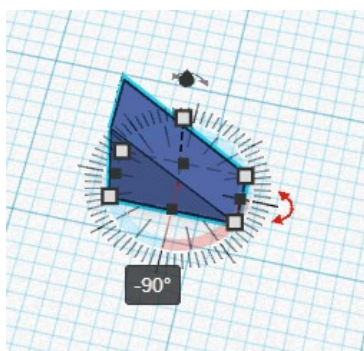
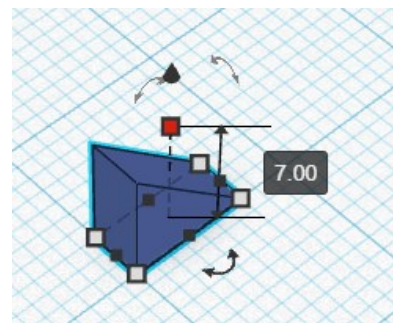
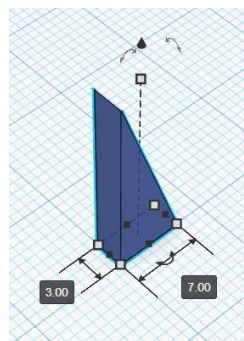
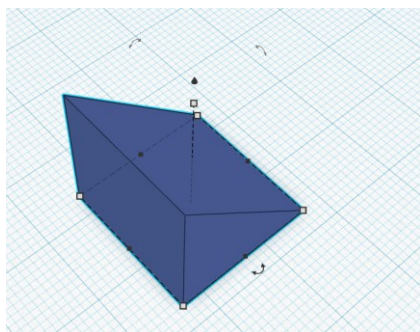

9. Wstawiamy sześcian oraz ustawiamy jego wymiary na szerokość 4, głębokość 3 i wysokość 13. Ustawiamy go na podstawie łapki.

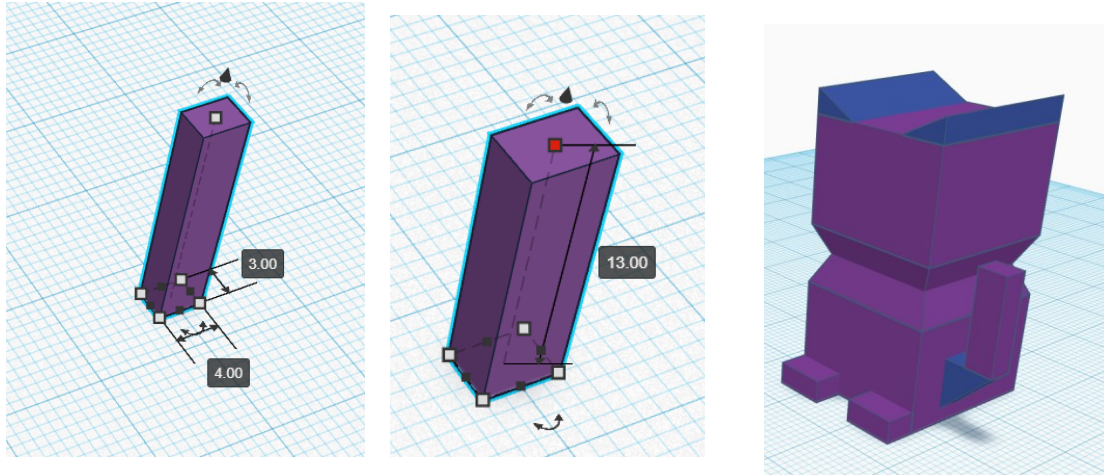

10. Wstawiamy tubę oraz modyfikujemy jej rozmiar na wysokość 4 oraz bok 6 na 6. Obracamy do pionu i przystawiamy do łapki.

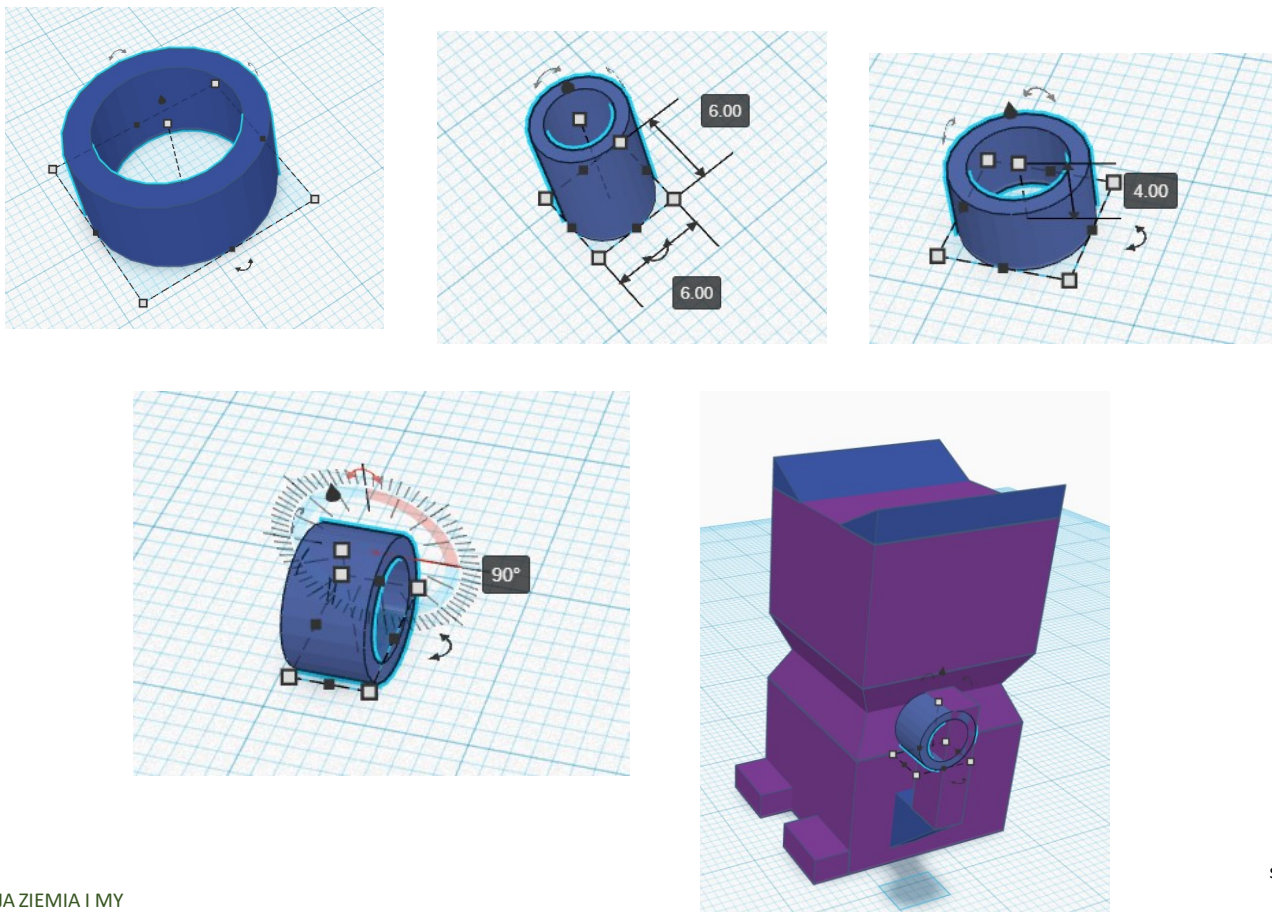

11. W celu zrobieniu ogona wstawiany klin i ustawiamy jego rozmiary na wysokość 7, szerokość 7 i głębokość 5.

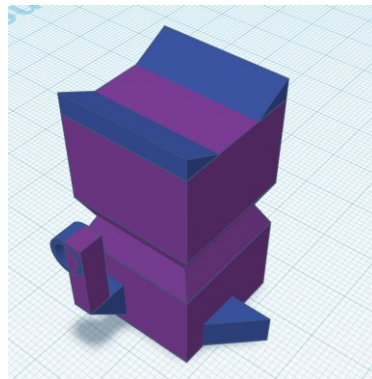
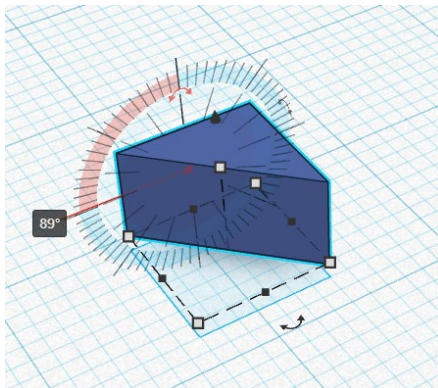
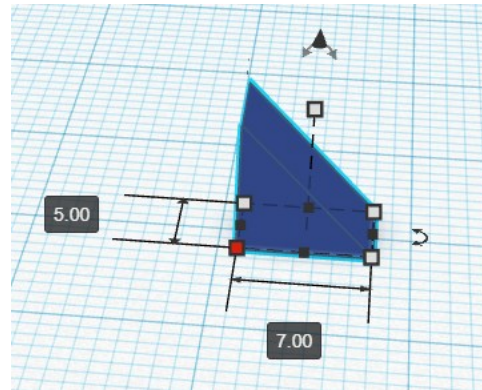
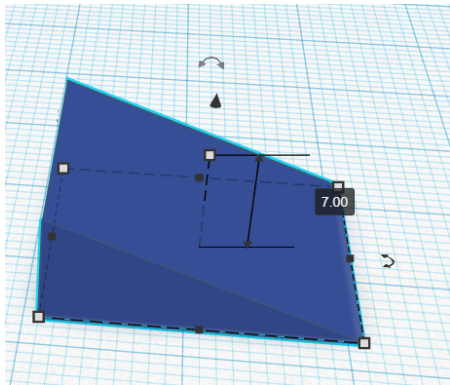

12. Wstawiamy sześcian i usawiamy jego boki na 4 na 4. Przysuwamy do ogona.

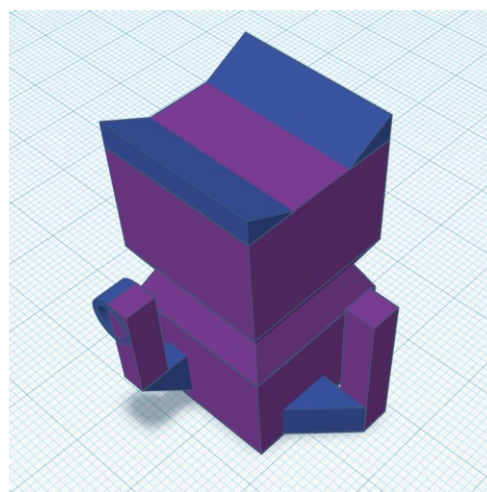
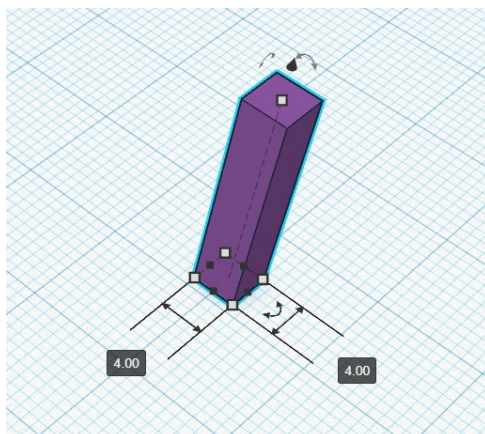

13. Aby zrobić oczy wstawiamy pustą bryłę oraz ustawiamy jej rozmiary na szerokość 3, głębokość 2 i wysokość 2. Wstawiamy w miejsce oka oraz kopiujemy.

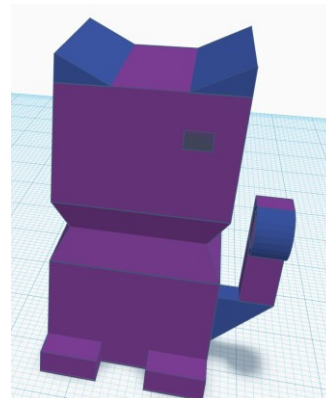
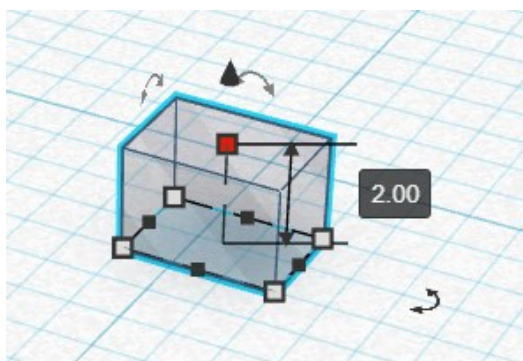
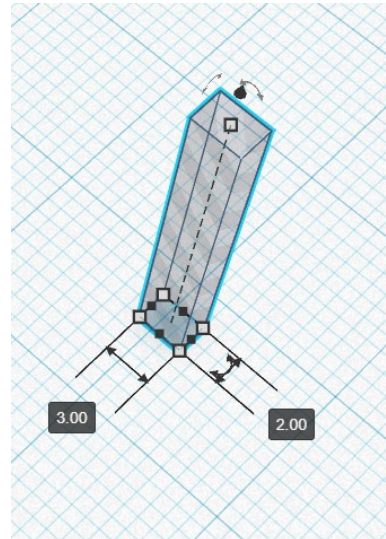

14. Robimy nos poprzez wstawienie obiektu dachu, obruceniu go oraz ustawienia go jako wycięcie materiału.

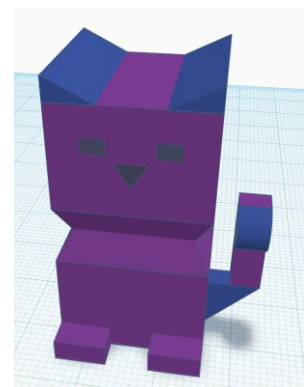
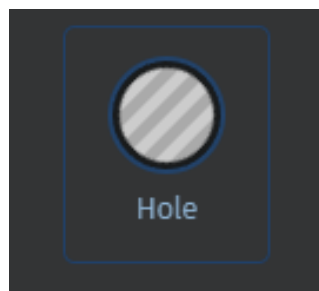
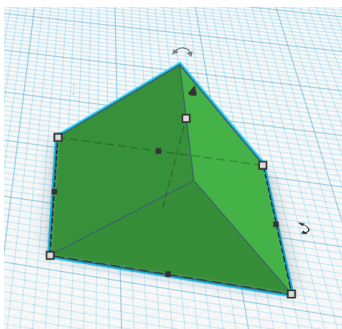

15. Kopiujemy oczy i modyfikujemy ich rozmiar tworząc wąsy.

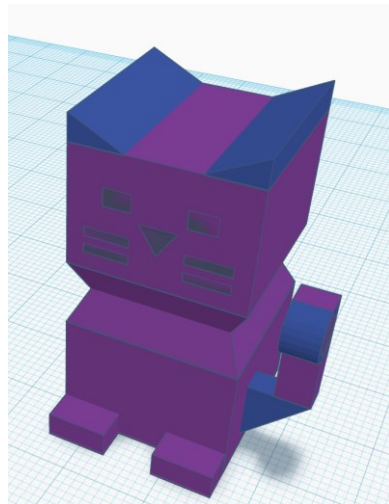

16. Zaznaczamy całego kota oraz łączymy go.

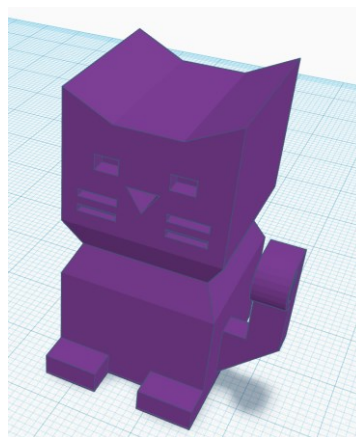
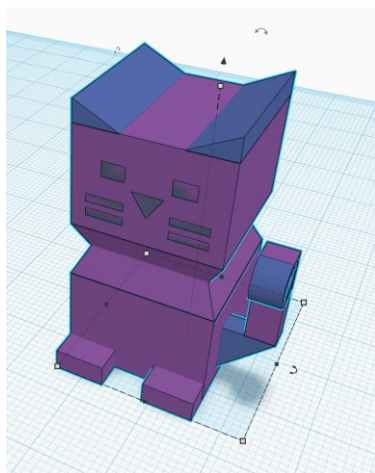

Nasz kot jest teraz gotowy.